

Обрабатывают все композиционные материалы, фанеру, твердые и мягкие породы древесины. Для изготовления S-образного профиля на декоративных украшениях дверей и мебели.

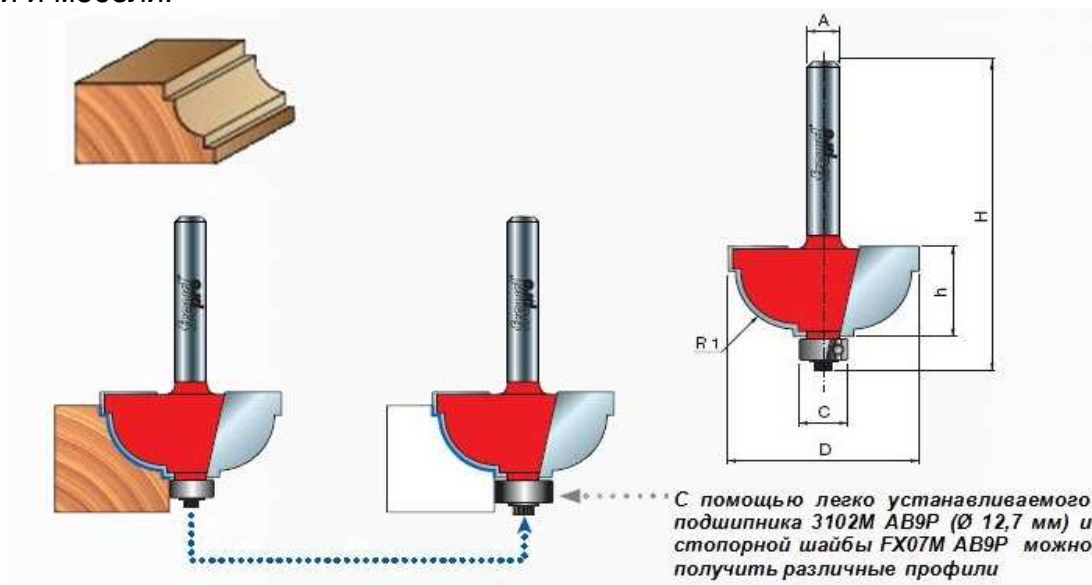

D	h	H	C	R1	A	Артикул
28,6	12,7	54,2	9,5	4,8	6	30-30406
28,6	12,7	54,2	9,5	4,8	8	30-30408
28,6	12,7	63,5	9,5	4,8	12	30-32412
31,8	15,1	56,6	9,5	8	6	30-20206
31,8	15,1	56,6	9,5	8	8	30-20208
31,8	15,1	63,5	9,5	8	12	30-22212

Обрабатывают все композиционные материалы, фанеру, твердые и мягкие породы древесины. Для изготовления багета S-образной формы.

Используются для многократного прохода при большом съеме материала. **Z=2**

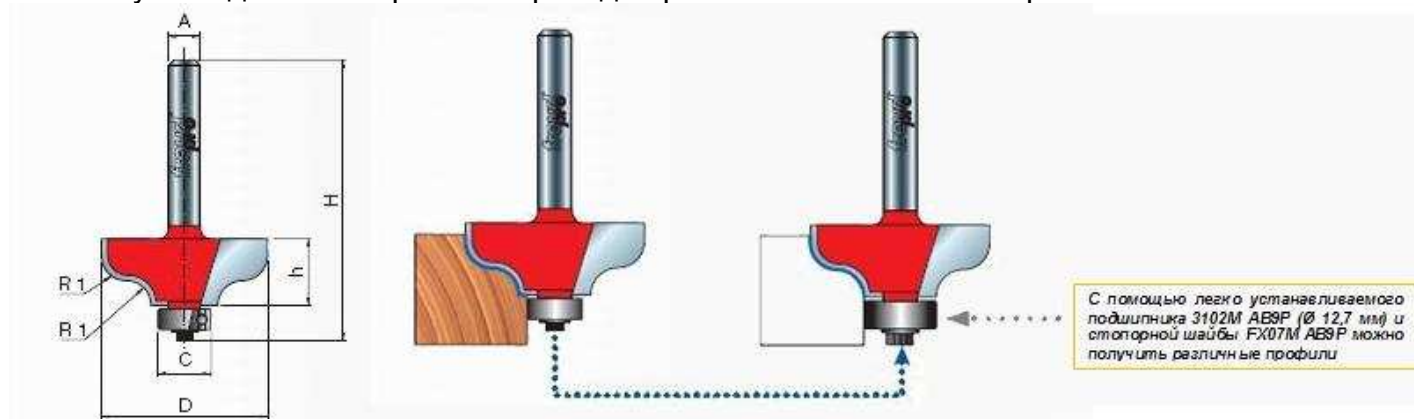

D	h	H	C	R1	A	Артикул
---	---	---	---	----	---	---------

31,8	12,7	54,2	9,5	4,8	6	38-20206
31,8	12,7	54,2	9,5	4,8	8	38-20208
31,8	12,7	61,7	9,5	4,8	12	38-21212
38,1	15,7	57,4	9,5	6,4	6	38-20406
38,1	15,7	57,4	9,5	6,4	8	38-20408
38,1	15,7	63,4	9,5	6,4	12,	38-21412

Для изготовления S-образного профиля на декоративных украшениях дверей и мебели.

Используются для многократного прохода при большом съеме материала Z=2

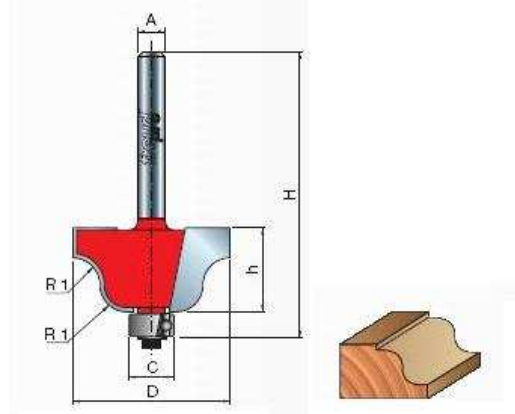

D	h	H	C	R1	A	Артикул
27	13,3	54,7	9,5	4	6	38-10006
27	13,3	54,7	9,5	4	8	38-10008
27	12,7	60,3	9,5	4	12	38-10412
35	18,5	60,5	9,5	6,4	6	38-10206
35	18,5	60,5	9,5	6,4	8	38-10208
34,9	18,5	66	9,5	6,4	12	38-10612

Для изготовления классического римского S-образного профиля.

Используются для многократного прохода при большом съеме материала. Z=2

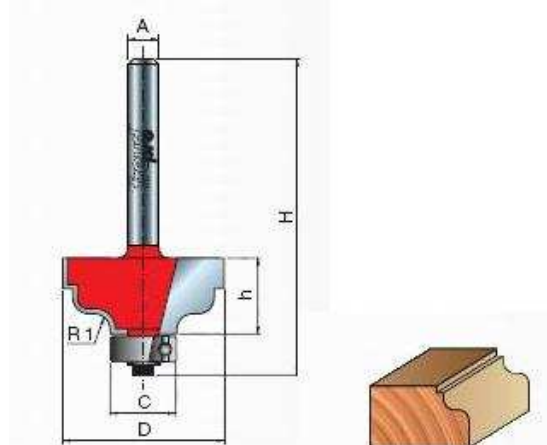

D	h	H	C	R1	A	Артикул
31,8	15	56,7	12,7	3,2	6	38-40206
31,8	15	56,7	12,7	3,2	8	38-40208
34,8	14,3	62,8	12,7	4,8	12	99-00512

Обрабатывают все композиционные материалы, фанеру, твердые и мягкие породы

древесины. Для изготовления классического S-образного профиля.
Используются для многократного прохода при большом съеме материала. Z=2

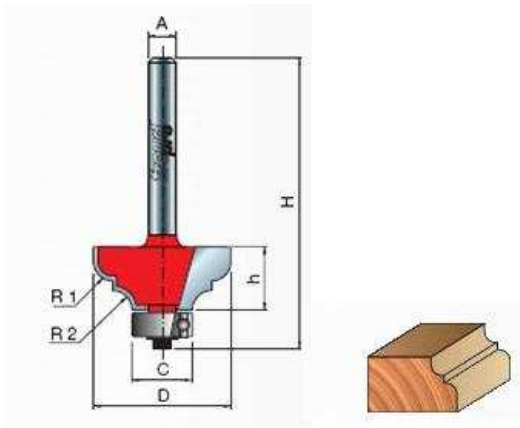

D	h	H	C	R1	R2	A	Артикул
28,6	12,7	54,7	12,7	4	4	6	38-60206
28,6	12,7	54,7	12,7	4	4	8	38-60208
28,6	12,7	61,2	12,7	4	4	12	38-61212
34,9	18,3	60,3	12,7	6,4	4,8	6	38-60406
34,9	18,3	60,3	12,7	6,4	4,8	8	38-60408
34,9	17,5	65,7	12,7	6,4	4,8	12	38-61412

Обрабатывают все композиционные материалы, фанеру, твердые и мягкие породы древесины. Для изготовления сдвоенного выпуклого профиля. Используются на ручных фрезерах и переносных фрезерных станках, монтируемых на столе.
Используются для многократного прохода при большом съеме материала. Z=2

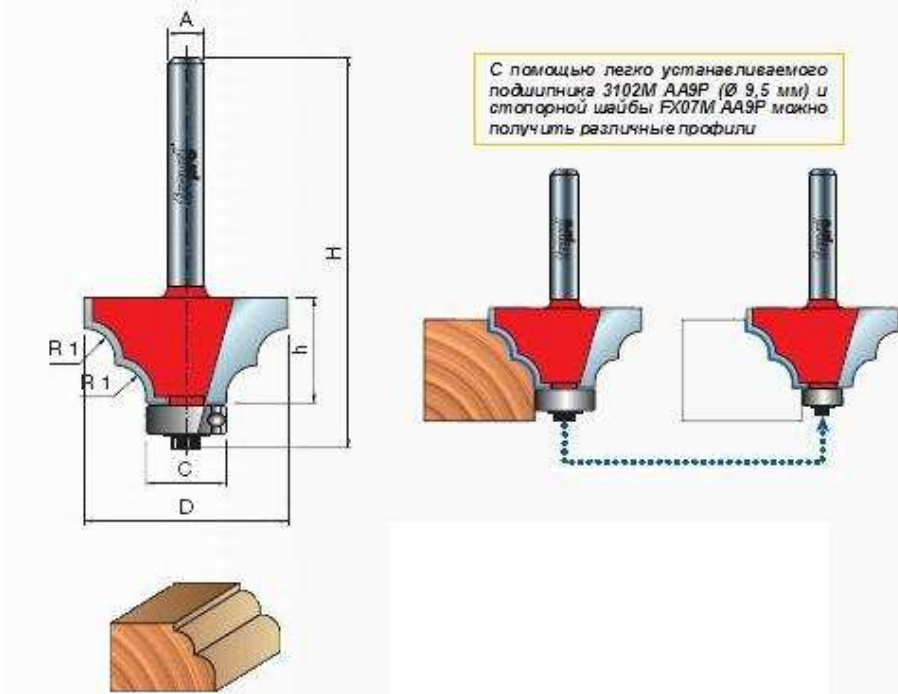

D	h	H	C	R1	A	Артикул
32,7	15	57,2	12,7	5	6	38-90006
32,7	15	57,2	12,7	5	8	38-90008

Обрабатывают все композиционные материалы, фанеру, твердые и мягкие породы древесины. Для изготовления сдвоенных радиусных бороздок .
Используются для многократного прохода при большом съеме материала. Z=2

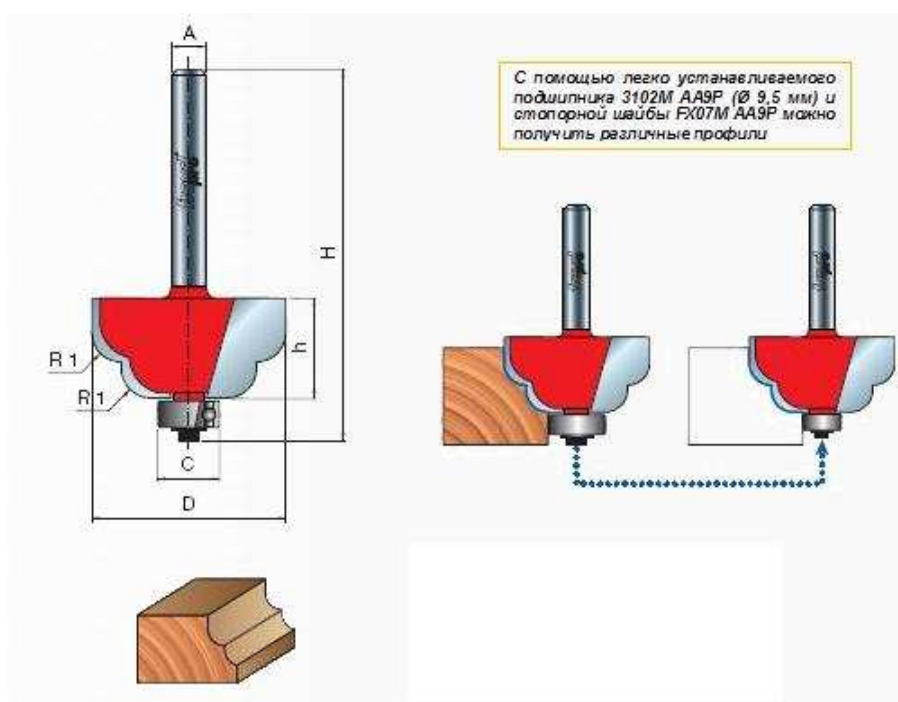

D	h	H	C	R1	A	Артикул
32,7	15	57,2	12,7	5	6	38-95006
32,7	15	57,2	12,7	5	8	38-95008

Обрабатывают все композиционные материалы, фанеру, твердые и мягкие породы

древесины. Для изготовления классического профиля кромки столешницы.
Используются для многократного прохода при большом съеме материала. **Z=2**

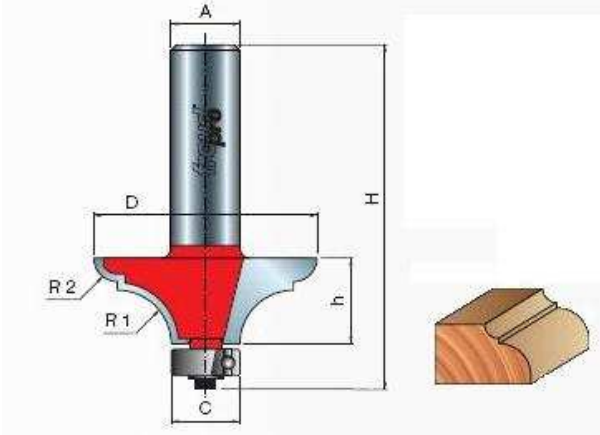

D	h	H	C	R1	R2	A	Артикул
41,3	15,9	63,5	12,7	9,9	4,4	8	99-01108
41,3	15,9	63,5	12,7	9,9	4,4	12	99-01112